

Bag gross weight (kg) 0.036

Dimension A (mm)	Dimension B (mm)
315	250

PRODUITS : Informations générales  
Product information

DENOMINATION/ Name	PUREE POMME CITRON APPLE LEMON PUREE
INGREDIENTS	POMME (95,9%), CITRON (4%), ACIDE ASCORBIQUE (0,01%) APPLE (95,9%), LEMON (4%), ASCORBIC ACID (0,01%)
ORIGINE INGREDIENTS/ Ingredients Origin	Pomme : France Citron : Espagne
POIDS NET/ Net Weight	3 kg
DDM / Shelf life (Date de Durabilité Minimale)	12 mois / month
CONDITIONS DE CONSERVATION AVANT OUVERTURE Storage conditions before opening	A conserver à température ambiante Stored at room temperature
CONDITIONS DE CONSERVATION APRES OUVERTURE Storage conditions after opening	A conserver au réfrigérateur et à consommer dans les 15 jours conserve in the refrigerator and consume as you like during 15 days.
CODE ARTICLE	020462
EAN 13	3701259101087
DIMENSIONS DE L'UVC UVC's Dimension	315 x 250 mm

PRODUITS : CARACTERISTIQUE D'EMBALLAGE  
SECONDAIRE  
Parcel Information

COLISAGE / Parcel	4 UVC / COLIS (Parcel)
DIMENSIONS	385 X 265 X 145 mm
POIDS NET Net weight	12 kg
POIDS BRUT/ Brut weight	12,51 kg

VISUEL DE COLISAGE  
Packaging view

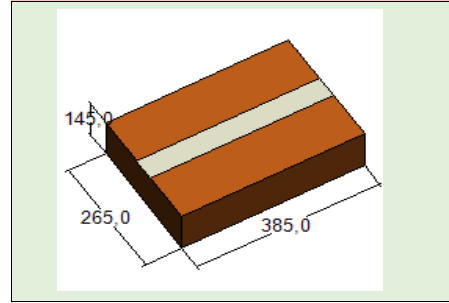

PRODUIT : visuel étiquette commerciale  
Product label

PUREE DE POMME CITRON  
3 KG

DLC :  
N° lot :  
A conserver à température ambiante  
Ingrédients : Pomme HVE3 (France) 95,9% citron (Espagne) 4%  
Antioxydant : Acide ascorbique  
Après ouverture, à conserver au réfrigérateur;  
et à consommer dans les 15 jours  
La couleur peut évoluer dans le temps



PRODUCTEURS  
D'ABORD

valeurs énergétiques pour 100g :  
nergie : 237 KJ/56 Kcal ; matières grasses : <0,5g ; glucides : 14g ; dont sucres : 13g ;  
contient des quantités négligeables d'acides gras saturés, protéines, sel.

ELABOR  
ZA Le belle croix2  
72510 REQUEIL



PRODUITS : CARACTERISTIQUE D'EMBALLAGE  
TERTIAIRE  
Pallets information

PALETTISATION / Palletization	90 COLIS/ Parcels
DIMENSIONS	1200 x 800 x 1594 mm
POIDS NET Net weight	1080 Kg
POIDS BRUT poids palette inclus (25 Kg) Brut weight with pallets	1151 Kg
UVC / PALETTE UVC/ Pallets	360 UVC

VALEURS NUTRITIONNELLES ET ENERGETIQUES  
Nutritional values

Valeurs nutritionnelles moyennes pour 100g Nutritional values for 100g	
Energie/ Energetic contribution:	237 KJ - 56 Kcal
Matière grasse/ Fat:	< 0,5 g
dont acide gras saturés/ Of which saturates	0
Glucides/ Carbohydrates	14 g
dont : sucre Of which sugar	12 g
Protéines/ Proteins	< 0,5 g
Sel/ Salt	0

VISUEL DE PALETTISATION  
Pallets view

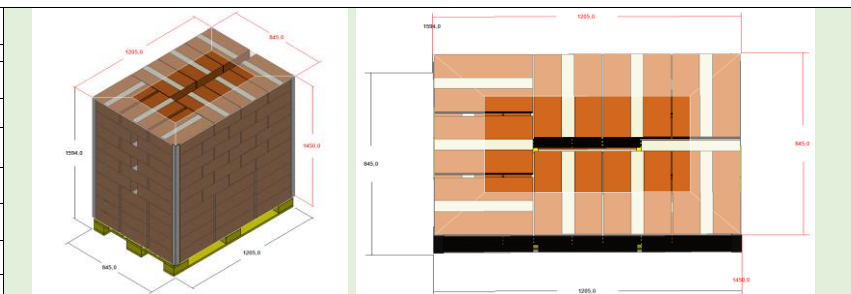

CERTIFICATION(S)

